

製品・技術 PR レポート

1. 企業概要

会社名	池上金型工業株式会社			代表者名	池上 正信		
				窓口担当	松澤 隆		
事業内容	プラスチック製品用金型設計・製造			URL	https://www.ikegami-mold.co.jp/		
主要製品	射出成形用金型・特殊部品・微細加工・レーザー加工・リバースエンジニアリング						
住所	埼玉県加須市豊野台 2-664-8						
電話	0480-44-8686			E-mail	t-matsuzawa@ikegami-mold.co.jp		
資本金(百万円)	100	設立年月	1945年10月	売上(百万円)	3,000	従業員数	160

2. PR事項

『小物製品専用金型 試射体験 受付中』

ハイサイクル成形用ホットランナー金型の製造を得意としている弊社では、近年ユーザー様よりご要望が高い「小物製品向けホットランナー」を搭載した体験用金型を開発しました。本金型はランナーロスなくしたい、あるいはホットランナー未経験のお客様などに貸出中です。興味がございましたらお気軽にご相談ください。

・小熱量（1ノズル8点ゲート） ・適用成形機 50ton～ ・搭載製品 極細ピペットチップ

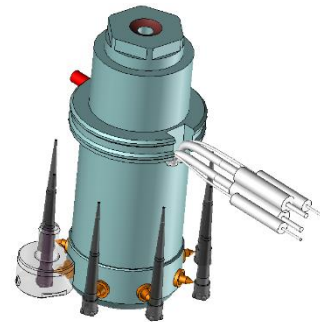

『表面テクスチャ加工』

ナノレベル加工技術の応用として、金型に虹色を発色するパターンを施し、プラスチック製品自体の表面が虹色になる技術を開発しました。現在は、加飾などのデザイン部分への適用で製品開発中です。

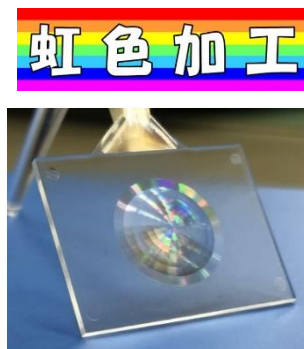

『機能性表面製作』

超短パルスレーザーにより、表面のテクスチャ加工を施します。撥水、低摩擦、無反射などの機能性を付与する製品をご検討の方は、ご相談ください。

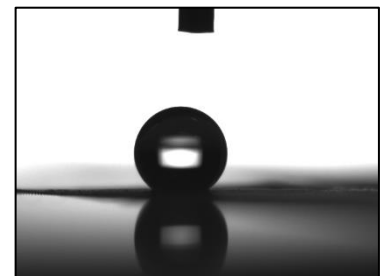

3. 特記事項（期待される応用分野等）

- 地域未来牽引企業選定
- 第13回岩木賞トライボコーティングネットワークアワード事業賞受賞(2020年)